

cena: 1,80
W TYM 8% VAT

NR 28 (69)
2014 (28)
wtorek
15 lipiec

ISSN 2300-198X

9 772300 198008

**POWIATOWY
TYGODNIK
INFORMACYJNY**



NASZE STRONY

ostrzeszowskie

KOBYLA GÓRA
EPOKA
DONATAN & CLEO



**18-07-2014
PIĄTEK**

48-letni mężczyzna zginął na drodze w Kraszewicach. Jego samochód wbił się w drzewo. Na ratunek nie było szans.

Tragedia rozegrała się 10 lipca przed godziną 18. Jadący Citroenem xsara z Czajkowa w kierunku Grabowa nad Prosną 48-latek z nieustalonej dotąd przyczyny zjechał z drogi i uderzył w przydrożne drzewo na ul. Wieluńskiej w Kraszewicach. Mieszkaniec Czajkowa poniósł śmierć na miejscu. Wiadomo, że jechał sam. Ustalony przez policjantów świadek zdarzenia potwierdził, że w wypadku nie uczestniczyły inne pojazdy i piesi. To, jak doszło do wypadku, pod nadzorem Prokuratury Rejonowej w Ostrzeszowie, ustalają ostrzeszowscy policjanci. Ciało mężczyzny zabezpieczono do sekcji.

Na miejscu pracowała straż pożarna, policja i technik kryminalistyki. Droga w tym miejscu przez trzy godziny była całkowicie zablokowana.

To dziewiąta ofiara śmiertelna na drogach powiatu ostrzeszowskiego od początku tego roku. Do końca czerwca 2013 roku śmierć na drogach naszego regionu poniosły 3 osoby, w ciągu całego minionego roku – 5 osób.

E.P.



➔ Nożownik w rękach policji str. 4 ←

Wypadek paralotniarza



36-letni paralotniarz podczas podchodzenia do lądowania spadł na pole uprawne w Bukownicy. Mężczyzna ze złamanym kręgosłupem i wstrząśnieniem mózgu został przewieziony do szpitala w Ostrowie Wlkp.

Do tego nieszczęśliwego wypadku doszło w ubiegłą niedzielę, 13 lipca, około godz. 15, kiedy 36-letni paralotniarz, mieszkaniec Oleśnicy, podchodził do lądowania. Znajdował się akurat nad powiatem ostrzeszowskim, w Bukownicy. – Najprawdopodobniej wskutek nagłego podmuchu wiatru doszło do złożenia części skrzydła czaszy paralotni, w wyniku czego stracił on panowanie nad sprzętem i spadł z wysokości około 20-30 metrów na pole z zasiewem zboża – czytamy w oficjalnym komunikacie ostrzeszowskiej policji.

Na miejscu pracowała policja, straż pożarna i pogotowie ratunkowe. 36-latek doznał poważnych obrażeń ciała. Ze wstrząśnieniem mózgu i złamanym kręgosłupem został przewieziony do szpitala w Ostrowie Wlkp., w którym przebywa do chwili obecnej. Paralotniarz posiadał licencję sportowo. Wiadomo też, że był trzeźwy.

O zdarzeniu poinformowano przewodniczącego Państwowej Komisji Badania Wypadków Lotniczych, który zwrócił się z prośbą do Komendy Powiatowej Policji w Ostrzeszowie o zabezpieczenie paralotni. Powiadomiono również Prokuratora Rejonowego w Ostrzeszowie.

E.P.

GEDEON NOWY SKUP ŻŁOMU
RECYKLING

**WŁĄCZAMY NAJWYŻSZE
GENY
W OSTRZESZOWIE**
PRZEJAZD KOLEJOWY NA MIKSTAT
TEL. 888 770 105

**WÓJCIK STACJA
KONTROLI POJAZDÓW**
ROBIMY PRZEGLĄDY VAT

- ★ MECHANIKA POJAZDOWA
- ★ MYJNIA SAMOCHODOWA
- ★ PRZEWOZY AUTOKAROWE
- ★ OPONY, FELGI - NOWE I UŻYWANE
- ★ OLEJE SAMOCHODOWE - SPRZEDAŻ, WYMIANA GRATIS

PROMOCJA kat. B, C, D

L - nauka jazdy
kat. A, B, C, D, E
rozpoczęcie kursu **25 lipca**

SERWIS KLIMATYZACJI

Promocja - możliwość negocjacji cen

Kurs dla kierowców - przewóz rzeczy i osób - 25 lipca

Tomasz Wójcik
Ostrzeszów, ul. Powstańców Wielkopolskich 37A
tel. 609 502 843, 62 730 00 98

Spustoszenia po wicherze

Nawałnica, która we wtorek przeszła nad południową Wielkopolską, dotarła także do Grabowa nad Prosną. Silny wiatr, grad, burze i ulewy wyrządziły wiele zniszczeń.

Zerwane dachy z budynków mieszkalnych i gospodarczych, przewrócone ściany budynków, połamane i powyrywane drzewa, pozrywane linie energetyczne, zniszczone uprawy – tak wygląda krajobraz po ubiegłotygodniowej nawałnicy. W powiecie ostrzeszowskim najbardziej ucierpiał teren Miasta i Gminy Grabów nad Prosną.

Z przymrużeniem oka

Zdjęcia przedstawiają radnych powiatowych: Roberta Pustkowskiego i Halinę Dembską (zdjęcie nr 1) i Zdzisława Poprawę (zdjęcie nr 2).



A Ty Zdzisiu startujesz do rady miejskiej czy powiatu?



Do drużyny narodowej Niemiec. Oni są bardziej przewidywalni niż Wy.

Przy kufelku



No i mamy wakacje, czyli czas na odpoczynek?

Tak, Panie Hrabio, ale tak się składa, że dwa miesiące odpoczynku przystępują tym, którzy przez resztę roku i tak na pół gwizdka pracowali. Mam tu na myśli nauczycieli, dzieci i młodzież. A co z tymi, którzy pracują fizycznie w piekarniach, mleczarniach i sklepach. Co z rolnikami, górnikami i ludźmi wielu innych zawodów, którzy codziennie dbają o to, abyśmy mieli spokojne życie, dbają o nasze bezpieczeństwo, przewożą nas samolotami, pociągami, autobusami itd., itp.

Ci, proszę Pana, nie muszą się już uczyć. Oni wykorzystują urlop po trzy dni, jak w domu jest coś do zrobienia, czyli biorą urlop po to, aby pracować. Taki to już los wyuczonego, a mało zarabiającego.

Tak, Proszę Pana, ale musi Pan przyznać, że nauka to potężna wiedza. Ileż to młodzież musiała przejść egzaminów, z których najważniejszym jest matura. Nauka to wielki trud i długi wypoczynek, za to się należy.

Może i ma Pan rację, matura to przecież świadectwo dojrzałości. Ale opowiem Panu, jak jadąc z Ostrzeszowa w kierunku Grabowa zabrałem trzy młode dziewczyny. Proszę Pana, radość z nich tryskała. Pytam je, co panienki takie radosne. One na to – zdaliśmy maturę, mamy dziś święto!

Dojeżdżamy do miejscowości Bukownica i zatrzymałem się przed skrzyżowaniem, bo o to panienki poprosiły. Chcą wysiadać a ja, uważając, że mały egzamin nie zaszkodzi, powiedziałem: „Dziewczyny, mam do Was prośbę. Jadę do czeskiej granicy, a tu jest skrzyżowanie i nie wiem, w którym kierunku mam jechać: prosto, w prawo czy może w lewo?”. Przez chwilę było cicho, a później jedna z nich powiedziała: „Proszę Pana, tu obok jest sklep i tam Panu dokładnie wytłumaczę, którędy ma Pan jechać”. Podziękowały i ucieszone opuściły samochód. I co Pan na to?

Ja uważam, że świadectwo ukończenia szkoły z ocenami to jedno, a matura, czyli świadectwo dojrzałości, to zupełnie coś innego. Owszem, komisja egzaminacyjna być powinna, ale nie oceniająca rozwiązywanie zadań z przedmiotów, bo ta ocena jest wpisywana na świadectwie ukończenia szkoły. Świadectwo dojrzałości to powinien być egzamin z przygotowania do życia. Zaopiniowanie zasobu wiadomości o świecie, kulturze, o planach życiowych, rodzinie i prawdziwej miłości. Ocena tego, czy abiturient potrafi rozróżnić fałsz od prawdy, itp. Skoro matura jest świadectwem dojrzałości, to komisja egzaminacyjna powinna oceniać nie to, czy egzaminowany dobrze dodaje ułamki, ale dojrzałość do samodzielnego, odpowiedzialnego życia, i za taką ocenę wziąć odpowiedzialność. W moim rozumieniu wspomnianym tu dziewczynom należało się świadectwo dojrzałości, ale wyłącznie fizycznej.

Ten przykład uświadomił mi proszę Pana, że powinniśmy apelować do ministra edukacji, aby w szkołach kładziono nacisk nie tylko na naukę przedmiotów ścisłych, ale również na to, by lepiej przygotowywać do życia.

Niezależnie od mojej oceny, wszystkim, którzy zastężyli na wakacyjny odpoczynek, życzę miłego spędzenia, być może ostatnich już beztrudnych wakacji.

Nara mówi Wam Hrabia

grabów nad prosną

dokończenie ze str. 1

Strażacy do zdarzeń na terenie grabowskiej gminy wyjeżdżali aż 29 razy. Zadysponowali 58 pojazdów i 227 strażaków z jednostek OSP z terenu powiatu oraz funkcjonariuszy z Państwowej Straży Pożarnej w Ostrzeszowie, którzy ze skutkami nawałnicy walczyli do późnych godzin wieczornych, a także w dniu następnym. Najczęściej usuwali powalone drzewa i zerwane dachy, ale były i inne. W Grabowie silny wiatr uszkodził krzyż na wieży kościoła



poewangelickiego przy ul. Kaliskiej. Wiatr zerwał również dach z dawnego młyna, który wylądował kilkaset metrów dalej, na ul. Wodnej, niszcząc płot jednej z prywatnych



Więcej zdjęć na:
www.naszestrony.info.pl

posesji i uszkadzając linię energetyczną. Na ul. 15 Sierpnia wichura zerwała dach z budynku gospodarczego, w środku było 40 krów. Dzięki szybkiej i sprawnej akcji strażaków zwierzęta nie ucierpiały. W tym przypadku strażacy oszacowali straty na 30 tys. zł. Wiatr zniszczył również dach garażu na terenie plebanii przy ul. Grodzkiej. W parku miejskim w centrum Grabowa wichura powyrwała drzewa, w tym ponad 200-letni dąb wpisany do rejestru zabytków. Powyrwane drzewa można było także zauważyć przy wjeździe do miasta od strony Siekierzyna. Wiatr był tak silny, że wyrwał drzewa z korzeniami, uszkadzając asfalt. – Jechałam akurat z pracy do domu. Dojechałam do Smolnik. Droga wyglądała jak leśny dukt. Same gałęzie, konary, kora. Samochody musiały jechać slalomem. Strach było jechać –

relacjonowała mieszkanka Grabowa.

Oprócz samego miasta wichura dała się we znaki także mieszkańcom Bukownicy, Bobrownik, Dębicza, Kopcia, Siekierzyna i Chlewa. W Siekierzynie wichura zasiała spustoszenie m.in. w przydrożnym lesie. Pamiątką po silnym wietrze są kikuty sosen. Wiatr zrywał ich korony. Cud, że w tym przypadku nie doszło do tragedii, gdyż zaledwie kilka metrów dalej, przy lasku, stoi dom. W Kuźnicy Bobrowskiej wiatr zerwał dach z budynku gospodarczego, który w następstwie uszkodził znajdujące się w budynku maszyny rolnicze. Na drodze wojewódzkiej nr 449 w Bukownicy na odcinku kilku kilometrów strażacy usuwali powalone drzewa. Podobne przypadki można mnożyć.

Przez szalejącą nawałnicę część gospodarstw przez kilka a nawet kilkanaście godzin pozbawiona była prądu. Teraz na wsiach dotkniętych kataklizmem trwają wielkie porządki. Bilans strat nie jest jeszcze znany. Ich szacowaniem zajęła się specjalna komisja powołana przez Urząd Miasta i Gminy Grabów nad Prosną.

Znacznie mniej interwencji strażacy odnotowali na terenie gmin Doruchów, Mikstat i Ostrzeszów. 8 lipca przed godz. 15, kiedy nad Ostrzeszowem przechodziła burza, na ul. Zamkowej przy budynku kościoła pw. Chrystusa Króla przewróciło się drzewo, które uszkodziło dwa zaparkowane wzdłuż ulicy samochody: opel i volkswagen. Opel został doszczętnie zmiażdżony. Na szczęście w żadnym z aut nie znajdowały się osoby i nikt nie ucierpiał.

Ogółem 8 i 9 lipca skutki nawałnicy na terenie powiatu usuwało 298 strażaków.

E.P.



WIDZIANE OKIEM JANGASA

Masz sprawę? Zadzwoń! tel: 607 712 013

Porażka jest sierotą

Jeden z czytelników prosił, abym uzupełnił informację przekazaną przez Leszka Grafa w 26 nr. „Naszych Stron”, która dotyczyła przebudowy przejścia podziemnego pod drogą krajową nr 11.

Z informacji miało wynikać, że inicjatorem i fundatorem przebudowy jest ostrzeszowska władza samorządowa, a właściwie wymienione w tekście osoby. Człowiek ten zapewnił, że inicjatorem działań wymuszających przebudowę przejścia był zupełnie kto inny, a pierwszą interpelację do burmistrza w tej sprawie już w 2012 roku składał radny Zbigniew Kajser. Władarz wówczas miał odpowiedzieć, że gmina za to nie odpowiada i nie jest władna co do realizacji, bo przejście znajduje się w pasie drogowym Generalnej Dyrekcji Dróg Krajowych i Autostrad. Po takiej odpowiedzi kilka osób mieszkających w tamtym rejonie, zaniepokojonych lekceważącym podejściem władz do problemu, z jeszcze większym zaangażowaniem zaczęło zabiegać o szybkie zmodernizowanie przejścia. Napisano petycję, pod którą zebrano ok. 400 podpisów i wraz z nią za pośrednictwem radnego Kaisera, który nagrał film pokazujący rzeczywistość, wysłano wszystko do GDDKiA. W petycji przedstawiono problem m.in. braku możliwości przejazdu wózkami z dziećmi, rowerami, braku oświetlenia i chodnika, akcentując, aby przebudować dojście do tunelu w sposób niwelujący spadziść obecnych schodów. Efekt tego działania był taki, że w końcu roku 2013 nadeszła opinia dyr. GDDKiA z informacją, że zadanie zostało skierowane do szybkiej realizacji, a koszty przebudowy poniesie GDDKiA. Budowa chodnika do przejścia od strony ul. Grunwaldzkiej pozostaje w gestii gminy, gdyż GDDKiA nie jest właścicielem tamtego terenu.

Mój rozmówca zaznaczył, że tak wygląda prawda o działaniach dotyczących przebudowy przejścia i nie jest to wyłączna zasługa rządzących gminą, których w swym artykule wymienił pan Graf.

Rozmawiałem też z radnym Z. Kaisersiem i potwierdził to, o czym wyżej napisałem, zaznaczając, że właśnie społeczna petycja przekonała GDDKiA, i wreszcie nastąpi przebudowa.

Ustosunkowując się do tematu, burmistrz Mariusz Witek nadmienił, że od dawna wiadomo, iż porażka jest sierotą, a sukces zawsze ma wielu ojców, zaznaczając, że temat przebudowy przejścia nie został rozpoczęty przez radnego Z. Kaisera. Nie zaprzeczył też, że naciski społeczne i interpelacja radnego była. Petycja podpisana przez tylu ludzi przyniosła w negocjacjach pozytywny wydźwięk i za to ludziom tym należą się podziękowania. Burmistrz nie ujmuje nikomu zasług, jakie w tym temacie poczyniono, ale dodaje, że zabiegi o



przebudowę trwają od wielu lat, dużo wcześniej niż radny Kajser złożył interpelację. Wiceburmistrz Paweł Uścińciewicz przypomniał, że gmina, dbając o wygląd przejścia i bezpieczeństwo przechodniów, naprawiała oświetlenie i sprzątała teren, ale wandalizm i tak wszystko niweczyli. Mimo iż właścicielem przejścia jest kto inny, co roku z budżetu były łożone na to pieniądze i jednocześnie przez cały ten czas trwały zabiegi o jak najszybszą modernizację. Modernizację, która pozwoli nie tylko na swobodne przemieszczanie się pieszych z wózkami i rowerami, ale również z pochylnią dla osób niepełnosprawnych. Jest porozumienie z GDDKiA i jak mówi pan Uścińciewicz, kier. rejonu Kępno, Daniel Mrugała zapewnia, że jeśli tylko środki na to pozwolą, remont będzie przeprowadzony najszybciej jak tylko się da. Dowodem na porozumienie, dobrą współpracę oraz częściową partycypację w kosztach remontu jest przygotowany i przez ostrzeszowską gminę opłacony projekt przebudowy. Projekt przygotowano w trzech różnych wersjach i teraz tylko od GDDKiA zależy, który z nich wybierze i kiedy dokona przebudowy. Gminni urzędnicy zrobili wszystko co mogli i nadal będą pomagać w tym, aby remont przeprowadzony był szybko i sprawnie.

Babcia moja mawiała, że nie jest ważny ten kto ptaka wie, tylko ten kto go zje. Z przejściem chyba jest podobnie i w mojej ocenie dla społeczności nie jest aż tak ważne kto w

większej mierze przyczynił się do wymuszenia przebudowy. Ważne, że oprócz gminnych urzędników, zaangażowali się w to ludzie zamieszkujący południowo-zachodnią część miasta i im a nie urzędnikom przejście to będzie służyło. Jeśli tunel zostanie jeszcze w tym roku zmodernizowany, będzie to ich wielkim sukcesem i wreszcie skończy się noszenie rowerów po schodach. Nie jest ważne, ilu ten sukces będzie miał ojców, ważne jest, abyśmy wszyscy zadbali o to, by wkrótce odnowione i funkcjonalne przejście jak najdłużej nam służyło i nie zostało zdewastowane. I tu znowu rola radnych, którzy powinni pomyśleć o zakupie mobilnej kamery, aby obserwowała i odstraszała wandalizm nie tylko w podziemnym przejściu. Skoro radny Kajser w tej sprawie był tak aktywny, zapytałem go również o kamerę. Odpowiedział, że w interpelacjach wielokrotnie zgłaszał różne problemy społeczne, a burmistrz informował, że problemy są mu znane. Takie odpowiedzi mają świadczyć o lekceważącym podejściu władzy do niektórych zagadnień, bo niby znane, a lata mijają i niewiele, albo nic z tym się nie robi. Tak samo jest z wandalami niszczącymi publiczne mienie.

Jan Jangas

BIURO DETEKTYWISTYCZNE
Global Service
Dyskretnie
Skutecznie
www.globalservice-24.com

725 30 30 35

SPAWANIE STALI Krzysztof Wieczorek
Metaloplastyka Ogrodzenia
Balustrady
MYJE 40 OSTRZESZÓW spawstal1@wp.pl TEL: 660 069 349

PROFESJONALNE
PROSTOWANIE
FELG
ALUMINIOWYCH
SPAWANIE
ALUMINIUM,
KWASÓWKI itp.
Rafał Świsulski
Wieruszów, ul. Witosa 8
tel: 691 407 369, 605 277 195

profesjonalni doradcy

Dulux
Centrum Malarskie
ZALEW SP. J.
63-500 Ostrzeszów, ul. Piastowska 2

W ofercie: tynki elewacyjne, mozaikowe,
mieszalnia lakierów samochodowych
chemia gospodarcza, kosmetyki

Plugawice triumfatorami



Zwycięska drużyna OSP Plugawice.

Drużyna OSP Plugawice zwyciężyła w gminnych zawodach sportowo-pożarniczych w Doruchowie, które rozegrane zostały 6 lipca na miejscowym stadionie sportowym. Zwycięstwo wywalczyła po raz szósty!

W zmaganiach, które odbywały się przy wyjątkowo sprzyjającej pogodzie, wzięło udział siedem jednostek OSP z terenu gminy Doruchów. Trzy z nich do zaciętej rywalizacji wystawiły także juniorów - do zmagania Młodzieżowych Drużyn Pożarniczych. Wśród nich była także drużyna żeńska z Doruchowa, która jako że jedyna, zajęła wiódome pierwsze miejsce w swojej kategorii. Młodzi strażacy najpierw zmierzli się w biegu sztafetowym, a następnie w zawią-



Młodzież z OSP Godziętów - zdobywcy I miejsca w kategorii Młodzieżowych Drużyn Pożarniczych.

zywaniu węzłów, napełnieniu 5-litrowych zbiorników czy wreszcie uszeregowaniu sprzętu. W grupie męskiej bezkonkurencyjna okazała się młodzież z Godziętów, pokonując Morawin i Doruchów.

Nie mniej zacięta była rywalizacja seniorów, tym bardziej, że na starcie stanęło siedem drużyn OSP.

Każda z nich musiała się wykazać w dwóch konkurencjach - ćwiczeniach bojowych oraz w sztafecie. Na koniec strażacy ochotnicy uruchomili motopompy i wtedy też zaczęła się prawdziwa walka o wygraną. Niestety, nie obyło się bez wpadek. Posłuszeństwa odmówiła maszyna należąca do strażaków z OSP Godziętów. Po intensywnych i wyczerpujących dla strażaków próbach uruchomienia, dosłownie w ostatnich sekundach „zaskoczyła”, dając ulgę i straża-

kom i dopingującej publiczności. Jednak wpływający czas przełożył się na wynik - drużyna ta zajęła ostatnie miejsce. Równie niepokieszeni byli gospodarze zawodów - Doruchów, którzy uplasowali się na drugim miejscu. Jak zwykle czarnym koniem okazała się OSP Plugawice, zwyciężając po raz szósty z rzędu!

Jedno należy przyznać, iż pomimo wysokiej temperatury wszystkie drużyny dzielnie walczyły o uzyskanie jak najlepszego czasu. Na koniec, dla ochłody, co niektórzy wyładowali w basenach. W końcu emocji tego dnia nie brakowało. Z kolei wieczorem doruchowianie ruszyli na parkiet. Zabawę taneczną przy muzyce dj'a zorganizowało OSP Doruchów.

Zwycięzcom gratulujemy!

E.P.

Wyniki zawodów sportowo-pożarniczych w Doruchowie:

Grupa MDP żeńska (10 - 16 lat)
I miejsce OSP Doruchów

Grupa MDP męska (10 - 16 lat)
I miejsce OSP Godziętów (1015 pkt)
II miejsce OSP Morawin (1012 pkt)
III miejsce OSP Doruchów (934 pkt)

Grupa A męska (powyżej 16 lat)
I miejsce OSP Plugawice
II miejsce OSP Doruchów
III miejsce OSP Przytocznica
IV miejsce OSP Morawin
V miejsce OSP Torzeniec
VI miejsce OSP Tokarzew
VII miejsce OSP Godziętów

ostrzeszów

rejmanka

Zakończenie bieżącego roku akademickiego UTW w Ostrzeszowie

W dniu 25 maja br. członkowie poszczególnych sekcji UTW w Ostrzeszowie uroczysto świętowali na terenie Ośrodka Szkoleniowo - Wypoczynkowego w Przedborowie zakończenie rocznej programowej działalności.

Pomimo deszczowej pogody dopisywały humory i dobry nastrój uczestników, przy atrakcyjnie zastawionych stołach.

Po części oficjalnej, związanej z podsumowaniem działalności Uniwersytetu, obejmującej wykłady, działalność poszczególnych sekcji i osobisty wkład członków, nastąpiła część integracyjna, poprzedzona występem sekcji śpiewu, uprzyjemniona dźwiękami zespołu muzycznego z Ostrowa i wręczeniem podziękowań wyróżnionym osobom, za aktywną i zaangażowaną działalność w roku akademickim 2013/14.

Członkowie sekcji Integracyjno - Samokształceniowej 70+ swoje ostatnie - 10-te spotkanie integracyjno - szkoleniowe zorganizowali w dniu 28 maja w pięknej scenerii obiektu Leśnictwa Przytocznica. Spotkanie plenerowe poświęcone zostało tematyce pszczelarstwa, w zapoznaniu się z pasieką pana Stanisława Obiegłego i pana Leśniczego Pokury. Honorowym członkiem spotkania, który uświetnił swoją obecnością spotkanie, był zasłużony działacz w organizacjach pszczelarskich na przestrzeni 25 lat pracy społecznej, pan Marian Wichnowski, z którego publikacji o pszczelarstwie korzystaliśmy w kolejnych wypowiedziach członków sekcji. Wielką atrakcją dla członków sek-



cji był ciekawy wykład p. St. Obiegłego, wspaniałego praktyka pszczelarza, przy demonstracji rojów pszczelich. Dodatkową atrakcją było poznanie rasowych psów używanych w polowaniu.

Wizytę na leśniczówce uatrakcyjniło spotkanie integracyjne w altance przy kawie i cieście serwowanym przez gospodynię spotkania, żonę pana leśniczego, p. Renatę, aktualnie nauczycielkę w szkole w Kobylej Górze. Wąloty zdrowotne miodu mieliśmy okazję poznać degustując miód pitny dwójniak warmiński.

Uczestnicy spotkania integracyjnego serdecznie dziękują pany Stanisławowi Obiegłemu za zaproszenie do pasieki i ciekawy wykład o życiu pszczół, oraz gospodarzom spotkania za serdeczne przyjęcie i poczęstunek.

Dokonano również syntetycznego sprawozdania dotyczącego

rocznej pracy członków sekcji, obejmujących 7 zagadnień. Z ważniejszych to 10 spotkań szkoleniowych, integracja z członkami innych sekcji dla wymiany doświadczeń, pożegnanie członka zarządu sekcji Miecia Biedziaka, z powodu jego przeprowadzki do Poznania i kontynuowania dalszej współpracy za pośrednictwem skaypa, kontynuowanie spotkań roboczych członków zarządu w Bibliotece Miejskiej, integracyjnych spotkań w kawiarni pod Basztą oraz wzajemnych odwiedzinach i uroczystościach rodzinnych, dalsza współpraca z Muzeum Oświaty w Kuźnicy Grabowskiej, realizacja świadczeń zarządu, dotycząca problemów środowiska ostrzeszowskiego.

Opiekun Sekcji
Wiktor Łopata

Kolejna wiekowa mieszkanka powiatu

Mieć tak znaną jubilatkę wśród mieszkańców regionu to niewątpliwie zaszczyt. Niestety, niewielu osobom zdrowie i siły pozwalają dożyć tak znanego jubileuszu, jakim są setne urodziny. Zatem z radością informujemy, że do tych nielicznych możemy zaliczyć już kolejną mieszkankę naszego powiatu, panią Wiktoria Jurkiewicz, mieszkankę Rejmanki, która swój znaný jubileusz obchodziła w czwartek, 3 lipca.

Jubilatka wraz ze swoją rodziną świętowała w sobotę, 5 lipca, i tradycyjnie do licznych życzeń, gratulacji i odwiedzin dołączył Burmistrz Miasta i Gminy Ostrzeszów Mariusz Witek w towarzystwie Kierownika Urzędu Stanu Cywilnego w Ostrzeszowie Anny Wolnej. Złożyli szczere życzenia, jednocześnie przekazując list gratulacyjny nadesłany z Kancelarii Prezesa Rady Ministrów.

Jubilatka nie kryła wzruszenia i radości z odwiedzin i życzeń złożonych przez najbliższe osoby oraz władze samorządowe.

Nam pozostaje dołączyć się do tych wszystkich, z serc płynących słów, i życzyć, aby ten znaný jubileusz, jakim jest przeżycie swoich setnych urodzin, był dla Pani Wiktorii okazją do kolejnych takich spotkań w miłej atmosferze, aby stały się one okazją do wspomnień, a co najważniejsze, aby sprawiały one Pani radość w życiu codziennym.

Szanowna Jubilatko, życzymy Pani wszelkiej życiowej pomysłowości. Niech każda chwila będzie dla Pani źródłem szczęścia i niech upływa w spokoju i zdrowiu na dalsze lata życia.

M.L.

STACJA KONTROLI POJAZDÓW

Michał Kwaśny
Turze 31A, 63-500 Ostrzeszów
tel. 603 549 788, 62 730 89 25

NOWO
OTWARTA

Przeglądy rejestracyjne:

- motocykli
- samochodów osobowych
- samochodów ciężarowych do 3,5 tony
- ciągniki rolnicze i przyczepy



AGRO-OGRÓD

- zakładanie i konserwacja terenów zieleni publicznej
- zieleni miejska
- ogrody przydomowe
- mała architektura
- systemy automatycznego nawadniania
- odwodnienia
- wycinka drzew
- odśnieżanie
- usługi sprzętowe (mikrociągnik, glebogryzarka, ładowarka kołowa, rębak oraz wiele innych).

Ul. Nowa 16, Ostrzeszów
tel: 62 730 02 23 e-mail: agro-ogrod@wp.pl

GRAŻKA F.P.H.U.

GARAŻE BLASZANE

konstrukcje stalowe, ogrodzenia: metalowe, panelowe

KARSKI ul. Środkowa 39
61-410 Ostrów Wielkopolski
Tel. 62 733 88 30
Tel. kom. 607 680 103

WWW.DOBRYGARAZ.PL
GARAZEKARSKI@GMAIL.PL

OKNA DOMEX

OKNA - PCV
- drewniane
DRZWI
- zewnętrzne
- wewnętrzne
BRAMY GARAŻOWE
ROLETY ZEWNĘTRZNE
ROLETKI WEWNĘTRZNE
PARAPETY
- zewnętrzne
- wewnętrzne

PROMOCJA

Kraszewice
ul. Kaliska 19
tel. (62) 731 24 53
r.kaluza1@interia.pl

NAUKA JAZDY OSK Przemysław Piec

tel. 660 725 549 Dojazd po kursanta

e-learning Materiały szkoleniowe GRATIS

- Kursy podstawowe - Kursy uzupełniające
Ostrzeszów ul. Anny Jagiellonki 28

Biuro Rachunkowe „ABIX”

Andrzej Boruta

PROWADZIMY i ROZLICZAMY:

- ewidencję ryczałtową
- księgi przychodów i rozchodów
- księgi rachunkowe

Oferujemy rozliczenie zwrotu podatku z zagranicy.

ul. Kościuszki 19b
63-500 Ostrzeszów
e-mail: biuro@abix.biz.pl
tel./fax: 62 594 12 61
tel. kom.: 606 815 072

Hurtownia nawozów i opatu

Zdzisław Talaga
63-505 Doruchów, Zalesie 10
tel. 62 731 55 05, Fax 62 731 57 34
kom. 609 046 852

Skup i sprzedaż art. rolno - budowlanych

OGRÓD Z KAMIENIA

- kamień ogrodowy
- kostka granitowa
- węgiel ekogroszek
- wapno nawozowe

www.ogrodzkamienia.pl
63-500 Ostrzeszów, Siedlików 71c
tel: 785-230-400

LICENCJONOWANE MIĘDZYNARODOWE PRZEWOZY OSOBOWE MAREK DUDA

BUS NIEMCY HOLANDIA
PL + 48 603 602 748, NL + 31 617 649 337

Wyjazdy z Holandii do Polski od poniedziałku do niedzieli. Obsługujemy województwa Dolnośląskie, Lubuskie, Opolskie, Śląskie (Częstochowa, Wieruszów, Kępno, Ostrzeszów, Wieluń)

POJAZDY Z KLIMATYZACJĄ, PEŁNE UBEZPIECZENIE, PRZEWÓZ PRZESYŁEK, PRZEWÓZ NA TERENIE POLSKI, NAWIĄZEMY WSPÓŁPRACĘ Z FIRMAMI.

SALON I Angela

MEBLE POKOJOWE
STOŁY KRZESŁA
MEBLE POD WYMIAR
MEBLE DZIECIĘCE
I MŁODZIEŻOWE
MEBLE SYPIALNIANE
MEBLE
TAPICEROWANE
MEBLE
GARDEROBIANE

SALON MEBLOWY "Angela"
ul. Kaliska 12, 63-500 Ostrzeszów
tel. 530 713 077 www.salonangela.pl

Godziny otwarcia:
Pn-Pr 9-17 Sobota 9-13

KRASZEWICE "POD BOREM"

- 40 km od Kalisza

Sprzedam dwie działki budowlane w otoczeniu lasów po 15 arów

tel: 601 765 098
cena 20 zł za m. kw.

Siatka Ogrodzeniowa

Panele Ogrodzeniowe OCYNKOWANA I POWLEKANA, SŁUPKI, AKCESORIA I MONTAŻ

tel. 506 932 156
DOJAZD DO KLIENTA

POŻYCZKA GOTÓWKOWA

- do 150 tys. bez zabezpieczeń
- okres kredytowania do 10 lat
- do 3 miesięcy wakacji kredytowych

OSTRZESZÓW
UL. POWSTAŃCÓW WLKP. 9
☎ 62 508 78 56

ALIOR BANK
Partner

SALON PŁYTEK CERAMICZNYCH I WYKŁADZIN JETA

Wykładziny,
Dywany,
Glazura, Gres

ZAPRASZAMY
Ostrzeszów
Pl. Borek 13

CENTRUM TURYSTYKI I JĘZYKÓW NIMO OBCYCH

TURYSTYKA (wypoczynek, zwiedzanie),
NAJTAŃSZE BILETY AUTOKAROWE I LOTNICZE
UBEZPIECZENIA
KURSY JĘZYKOWE
I TŁUMACZENIA

ADBET BETONIARNIA ADAMSCY

PRODUCENT ELEMENTÓW DROGOWYCH I BUDOWLANYCH

- PUSTAKI - BŁOCZKI - KRĘGI - PŁOTY BETONOWE - GRILLE - KRAWĘŻNIKI itp.

www.adbet.pl
62/ 731 63 69, 692 405 091
Kobyła Góra, ul. Lesna 6

ZAPRASZAMY DO SKLEPÓW „SPOŁEM” PSS OSTRZESZÓW

Chleb rodzinny 370g pak.
Ciasto z owocami

2,29 zł / szt
6,19 zł / kg

17,99 zł / kg

Oferta aktualna w dniach: 08-14.07.2014r.

TRANSPORT OSOBOWY

busy 8 osobowe i autobusy 14-17

Transfery na lotnisko

już od 50 zł / osoba / 2 strony

Ostrzeszów, ul. Kaliska 8
e-mail: animo2000@interia.pl
tel: 62 732 05 32, 660 731 418
www.animo.biz.pl
Czynne pon. - pt. 9-17 sob. 9-13

ŚWIAT PAZNOKCI chemia i kosmetyki

żele UV, tipsy, lampy, frezarki

Ostrzeszów
Róg Pl. Kazimierza/Kolejowa 10

Przyjdź z wyciętym kuponem, a dostaniesz 5% rabatu na artykuły do paznokci oraz otrzymasz kartę rabatową.

IV Powiatowy Przegląd Orkiestr Dętych z V Piknikiem Sołtysów

Pierwszy tegoroczny lipcowy weekend był ciepły, a w szczególności bogaty we wszelkie atrakcje na terenie całego powiatu. Również nie zabrakło takich w Czajkowie, gdzie w niedzielę, 6 lipca, odbył się już IV Powiatowy Przegląd Orkiestr Dętych połączony z V Międzypowiatowym Piknikiem Sołtysów.

Obchody rozpoczęła uroczysta msza św. w intencji pokoju na Ukrainie w tamtejszym kościele parafialnym, odprawiona przez proboszcza ks. Andrzeja Chrobaka, po czym wszyscy wspólnie przeszli na stadion.

Przed zgromadzoną publicznością z Czajkowa i okolicznych miejscowości zaprezentowało się pięć orkiestr dętych, takich jak: Orkiestra Ochotniczej Straży Pożarnej z Kraszewic dyrygowana przez Jana Szmaja, Parafialna Orkiestra Dęta „Don Bosko” z Marszałek, Gminna Orkiestra Dęta z Czajkowa pod batutą kapelmistrza Krzysztofa Sowy, Miejska Orkiestra Dęta z Ostrzeszowa prowadzona przez Pawła Kosoka oraz gość specjalny, czyli Orkiestra Dęta z Lwowa. Na Ukrainie „Fanfares Of Lviv”. Trzy ostatnie, w przeddzień Powiatowego Przeglądu, w sobotę - 5 lipca, dały koncert na ostrzeszowskim Rynku, a następnie przy Chacie nad kobyłogórkim zalewem Błęwaska. Orkiestry z Lwowa oraz Czajkowa uświetniły czas przebywającym tam turystom.

W niedzielne popołudnie, podczas uroczystego otwarcia, wszystkie orkiestry wykonały wspólnie utwór „Happy Marching Band” pod batutą kapelmistrza Andriyana Leskiv, po czym każdy zespół z osobna miał okazję zaprezentować się w czterech wybranych przez siebie utworach. Występy zostały nagrodzone przez czajkowską publiczność brawami. Dodatkową atrakcją były towarzyszące lwowskiej i czajkowskiej orkiestrze pięknie ubrane, prezentujące choreograficzne układy taneczno-marszowe do muzyki orkiestr dętych, mazurek. Przegląd nie miał charakteru konkursu, dlatego wszystkie orkiestry na zakończenie otrzymały kryształowe puchary oraz talony pieniężne do zrealizowania w sklepie muzycznym, ufundowane przez Powiat Ostrzeszowski oraz



wójta gminy Czajków.

W odbywającym się przy okazji przeglądu pikniku, rywalizowali ze sobą sołtysi z powiatu ostrzeszowskiego oraz kępińskiego. To kolejna taka rywalizacja na przestrzeni ostatnich kilku lat. Dwa lata temu piknik taki odbył się w Bobrownikach, rok temu w Klinach (na terenie powiatu kępińskiego). Tym razem sołtysi spotkali się w Czajkowie, a drużyny rywalizowały ze sobą w czterech konkurencjach: wbijali gwoździe do sosnowego pnia, rzucali beretem na drewnianą paletę, mieli okazję wykonać słomę taczka wypełnioną słomą oraz bieg narciarski. Konkurencje zostały rozegrane pomiędzy występami orkiestr dętych.

Obu imprezom towarzyszyły przygotowane przez organizatorów punkty gastronomiczne, liczne atrakcje dla najmłodszych, a przede wszystkim niezapomniane wrażenia

wyniesione z koncertów wszystkich orkiestr.

Niezwyccie okazali się sołtysi z ościennego powiatu kępińskiego, zdobywając 28 pkt i otrzymując tym samym Puchar Przechodni ufundowany przez starostów obu powiatów, wręczony przez starostę Lecha Janickiego, wicestarostę Zofię Witkowską oraz wólarza tamtejszej gminy Henryka Plichtę.

Nikt nie odszedł z pustymi rękami, gdyż wszyscy otrzymali pamiątkowe statuetki.

Możliwość odzyskania trofeum dla naszego powiatu i rewanżu dla sołtysów już za rok, tym razem na terenie powiatu kępińskiego, jednak najważniejsza jest dobra zabawa, a tej w tym roku w Czajkowie z pewnością nie brakowało.

M.L.

Plebiscyt na „Najlepszego Radnego”

Jesienią tego roku wybierzemy nowe składy rad gmin i powiatów. Tym razem zachęcamy do zabawy, w której wskażecie radnych, którzy zdobyli Wasze zaufanie i zasłużyli na kolejną kadencję w radach samorządowych powiatu ostrzeszowskiego.

Który radny, według Ciebie, powinien zostać na kolejną kadencję? Który jest najlepszy, najaktywniejszy w trwającej kadencji? Na którego radnego obecnej kadencji oddałbyś swój głos? Plebiscyt rozpoczyna się 20 maja, zakończy 1 września. Za każdym razem – przez okres 3 tygodni – będziecie mieli możliwość oddania swojego głosu na radnych z:

od 1.07. do 21.07. (godz.12.00)

– Doruchów i Kobyła Góra

od 22.07. do 11.08. (godz. 12.00)

– Miasto i Gmina Ostrzeszów

od 12.08. do 1.09. (godz. 12.00)

– powiat Ostrzeszów

Wystarczy, że wyślesz SMS

na nr 71160

w treści wpisując

np. DORUCHOW. nr kandydata

*numer będzie obowiązywał dla wszystkich gmin i powiatu w kolejnych tygodniach trwania plebiscytu, zmieni się tylko treść SMS-ów

WYNIKI CZĄSTKOWE:

Wyniki Doruchów:

Kupczyk Piotr – 48,08%

Błęwaska Joanna – 13,46%

Nielacny Mieczysław – 11,54%

Rogalewska Maria – 9,62%

Kubiak Roman – 7,69%

Stempin Zygmunt – 5,77%

Przygoda Janina – 1,92%

Wypchło Adam – 1,92%

Broniszewski Zbigniew - 0%

Dyba Lucjan – 0%

Jaśkiewicz Jan - 0%

Kozica Jerzy - 0%

Nielacny Florian - 0%

Przybył Renata - 0%

Sieczka Jan - 0%

Wyniki Kobyła góra:

Adamski Andrzej – 37,5%

Kruszyna Kazimierz – 30,88%

Kwiatkowski Henryk – 23,53%

Ługowski Piotr – 3,68%

Musiata Henryk – 2,94%

Ciurys Piotr – 0,74%

Jakóbczak Andrzej – 0,74%

Brej Ilona - 0%

Jasiak Agata - 0%

Kubiak Sławomir - 0%

Lewek Zenon - 0%

Mamczak Jolanta - 0%

Miszkielo Władysław - 0%

Papiernik Ryszard - 0%

Woźny Jacek - 0%

Rada Miejska Doruchów 2010-2014

1. Błęwaska Joanna – Przewodnicząca Rady
2. Broniszewski Zbigniew – Zastępca Przewodniczącego Rady
3. Dyba Lucjan
4. Jaśkiewicz Jan
5. Kozica Jerzy
6. Kubiak Roman
7. Kupczyk Piotr
8. Nielacny Florian
9. Nielacny Mieczysław
10. Przybył Renata
11. Przygoda Janina
12. Rogalewska Maria
13. Stempin Zygmunt
14. Sieczka Jan
15. Wypchło Adam

przykładowy SMS: Doruchow.16
koszt SMS-a to 1 zł +VAT

Rada Miejska Kobyła Góra 2010-2014

1. Adamski Andrzej
2. Brej Ilona
3. Ciurys Piotr
4. Jakóbczak Andrzej
5. Kubiak Sławomir
6. Kruszyna Kazimierz
7. Kwiatkowski Henryk
8. Lewek Zenon - Przewodniczący Rady
9. Ługowski Piotr
10. Jasiak Agata
11. Mamczak Jolanta
12. Miszkielo Władysław
13. Musiata Henryk - Zastępca Przewodniczącego Rady
14. Papiernik Ryszard
15. Woźny Jacek

przykładowy SMS: Kobylogora.16
koszt SMS-a to 1 zł +VAT

Osoby, które znajdą się na 1. miejscu, w nagrodę od redakcji „Naszyc Stron Ostrzeszowskich” otrzymają kampanię reklamową wartości 1000 zł w zbliżających się wyborach samorządowych. Kolejne miejsca – 2. i 3. otrzymają taką samą kampanię wartości odpowiednio 300 i 200 zł.

list naszego czytelnika

Legenda o Ostrzeszowie

Legendy i baśnie rządzą się swoimi prawami, mniej dbającymi o prawdopodobieństwo zdarzeń, a bardziej o kolorowość sentencji moralnej.

Pragnę opisać legendę, jak powstała nazwa Ostrzeszów. Legendę spisana przez pana Władysława Golusa – założyciela Muzeum Regionalnego. „Dawno, dawno temu, jeszcze za panowania pierwszych Piastów, przejeżdżał szlakiem bursztynowym z Wrocławia do Kalisza książę z dwoma giermkami. W gospodzie, która znajdowała się na terenie dzisiejszej baszty, zatrzymał się na krótki odpoczynek. Gdy zbliżał się czas odjazdu, uczynny karczmarz ostrzegł go o niebezpieczeństwie czekającym na podróżnych pod Kołtowie, gdzie grasowała banda rozbójników, którzy bez skrępowań łupili karawany i mordowali ludzi. Książę postanowił więc przeczekać noc w gospodzie i zająć się, aż dołączy do niego zbrojna świta wraz z dworem małżonki. Wspólnie z rycerzami ukrytymi w karocach, karczmarzem i myśliwym znajdującym miejsce zbójckiej kryjówki udali się w drogę do Kalisza. Zgodnie z oczekiwaniami zbójcy na-

padli na nich. Byli jednak bardzo zaskoczeni, że w powozach zamiast bezbronnymi białogłównymi i skrzyżnymi z kosztownościami byli dobrze uzbrojeni rycerze, że poddali się prawie bez walki. Książę sówicie wynagrodził karczmarza, a na pamiątkę ostrzeżenia przed niebezpieczeństwem zadeklarował wybudowanie grodu książęcego o nazwie Ostrzeszów, skarby odebrane zbójnikom przekazał na budowę kościoła”.

Czy to zbieg okoliczności, czy historia zatoczyła koło, że dziś w tym samym miejscu mamy urokliwą kawiarenkę? Można tu spokojnie odpocząć i zrelaksować się w niepowtarzalnej atmosferze.

A tak naprawdę nazwa miasta jest patronimiczna – pochodzi od imienia jednego z pierwszych osadników na tym terenie. Imię lub przydomek Ostrzesz nosił dawny właściciel okolicznych ziem, był to rycerz czy możnowładca obdarowany przez księcia. Jego własność nazwano Ostrzeszów-dwór lub Ostrzeszów-gród. Później nastąpiło skrócenie nazwy i pozostał Ostrzeszów.

Materiały do tego artykułu otrzymałam od przemiłych pań z ostrzeszowskiego muzeum.

Ewa Olejniczak

mikstat

Po co gmina wysyła zawiadomienia?

O tym, że sesje Rady Miejskiej w Mikstacie przebiegają w bardzo burzliwej atmosferze, wiadomo nie od dziś. Podobnie było i tym razem, w poniedziałkowy poranek - 6 lipca, kiedy to na wniosek czterech radnych zostało zwołane kolejne spotkanie.

Głównym tematem była co prawda mająca powstać w Komorowie ferma norek, ale przy okazji poruszono nie mniej ważne tematy. Od dłuższego czasu problem z kanalizacją to burzliwy i drażniony temat gminny. Okazuje się, że skoro sieć została ukończona, to mieszkańcy mają się do niej podłączyć. - Po co wysyła pan zawiadomienia o wszczęciu postępowania, jeśli chodzi o podłączenie się do sieci kanalizacyjnej, nakazując podłączenie się do niej? - pytał burmistrza radny Łukasz Dybul. Jak można było przewidzieć burmistrz Jacek Ibron powołał się na tak lubiane procedury. - Zgodnie z ustawą o zbiorowym zaopatrzeniu w wodę i odprowadzanie ścieków właściciel czy władający posesją jest zobowiązany w ciągu 6 miesięcy od oddania do użytku instalacji, a więc kanalizacji, wykonać podłączenie kanalizacyjne - informował. Kanalizacja wraz z oczyszczalnią w Kaliszkowicach Kaliskich, Kaliszkowicach Ołobockich i Biskupicach Zabarycznych została oddana na koniec listopada ubiegłego roku. W maju upłynął termin podłączenia do sieci i jak się okazuje, część mieszkańców nadal tej czynności nie dokonała. Jest to około 120 nieruchomości nie podłączonych, w związku z czym wszczęto wobec właścicieli postępowanie administracyjne mające na celu wydanie decyzji o obowiązku przyłączenia się do kanalizacji. - Zawiadomienie o wszczęciu takiego postępowania jesteśmy zobowiązani doręczyć każdemu zainteresowanemu, a w tym przypadku stronie, tym bardziej, że postępowania prowadzone są z urzędu - tłumaczył Ibron.

- W takim razie, panie burmistrzu, skoro ma to dotyczyć tylko osób, które nie dopełniły tego obowiązku, to proszę mi powiedzieć, dlaczego dochodzi do takich absurdów, że 30 czerwca wysyła się zawiadomienie o wszczęciu postępowania administracyjnego do osoby, która od dwóch miesięcy jest podłączona - pytał z kolei radny Tomasz Maciejewski. Włodarz Mikstatu deklarował, że za zaistniałą sytuację urząd przeprosi. Pozostaje jednak kwestia poniesionych kosztów na znaczki, które nie są wcale małe w przypadku listu poleconego. Sprawa poruszana była już na poprzedniej sesji przez radnego Maciejewskiego. Dotyczyła wysyłania mało ważnej korespondencji, zdaniem Maciejewskiego, listem poleco-

nym. - Straszy pan wszczęciem postępowania administracyjnego mieszkańców. Właściwie brzmi to jak jakieś przestępstwo, ale z drugiej strony gmina powinna umożliwić podłączenie się, wyciągając przyłącze na posesję, a nie szukać po rowach na 2,5 m głębokości - pytał burmistrza radny Łukasz Dybul. - Ja tylko wykonuję nałożony przez prawo na mnie obowiązek. Takie jest prawo i moim obowiązkiem jest je wyegzekwować. Po to gmina budowała kanalizację, żeby mieszkańcy się podłączyli, a zgodnie z obowiązującym prawem mają na to czas sześć miesięcy od oddania kanalizacji do użytku. Niewykonanie tego podstawowego obowiązku zmusza gminę do wydania decyzji nakazującej wykonanie tego obowiązku - taką odpowiedź uzyskał od burmistrza Jacka Ibrona. - To chyba mamy tutaj jakąś lukę prawną, bo również ze względu na bodajże prawo ochrony środowiska istnieje coś takiego, że jeśli ktoś na istniejącej nitce kanalizacyjnej ma czynne szambo i dokumentuje wywóz fakturami, nie zmusi pan go do tego, aby się przyłączył - drażnił dalej Maciejewski. Ibron skomentował to krótko: „Będziemy wtedy procedować”. Radny Tomasz Skoczyłaś podał przykład z Biskupic Zabarycznych, których mieszkańiec dostał od rodziców działkę, wystąpił o pozwolenie na budowę, ale z jakichś przyczyn od tej budowy odstąpił i dzisiaj dostał też wezwanie o przyłączenie. - Mam pytanie, jak on ma się przyłączyć? - zastanawiał się Skoczyłaś. - Każdy został poinformowany o wszczęciu postępowania i może zgłosić swoje zastrzeżenia. Urząd gminy też nie jest nieomylny i w czasie, do kiedy będzie to procedowane, będziemy wyjaśniać. Jeśli jest podłączony, postępowanie się umorzy, natomiast jeśli nie jest, będzie kontynuowane - wyjaśniał Jacek Ibron. Odpowiedź nie zadowoliła radnego Dybula. - Czyli trzeba postępowanie wszczynać, płacić za list polecony, po to tylko, żeby wyłonić faktycznie tych, którzy nie są podłączeni - mówił oburzony.

Sprawa kanalizacji w gminie to nadal duży problem, który budzi wiele kontrowersji zarówno wśród radnych, jak i samych mieszkańców, którzy nie mają zamiaru ponosić ogromnych kosztów przyłącza do kanalizacji, bo zwyczajnie - nie każdego na to stać. Z drugiej strony patrząc na to, że ci, którzy się już podłączyli do sieci, ba, już nawet uiścili opłatę za ścieki i tak dostają list polecony o wszczęciu postępowania, zastanawia zasadność przeznaczanych środków na ten cel - wysyłanie bezpodstawnych zawiadomień.

M.L.

grabów nad prsoną

Nie zamkną mostu

Na czas remontu mostu w Grabowie nad Prosną zostanie wprowadzony ruch wahadłowy. Władze samorządowe obawiają się jednak zwiększenia ruchu na drogach lokalnych. Temat ten stał się głównym przedmiotem dyskusji w gabinecie starosty Lecha Janickiego.

Przebudowa mostu w Grabowie nad Prosną była tematem spotkania władz samorządowych - powiatowych i gminnych - z dyrekcją Wielkopolskiego Zarządu Dróg Wojewódzkich w Poznaniu, które odbyło się 2 lipca w Starostwie Powiatowym w Ostrzeszowie. W posiedzeniu udział wzięli zastępca dyrektora Wielkopolskiego Zarządu Dróg Wojewódzkich Paweł Katarzyński, kierownik Rejonu Dróg Wojewódzkich Ryszard Wasielewski, kierownik Powiatowego Zarządu Dróg w Ostrzeszowie Anna Giczewska oraz samorządowcy z zainteresowanych inwestycją gmin. Niestety na spotkanie nie przybył wykonawca z Kaliskiego Przedsiębiorstwa Robót Drogowo-Mostowych, dlatego uczestnicy spotkania nie uzyskali odpowiedzi na wszystkie nurtujące ich pytania.

Kierownik projektu Marek Zbucki z WZDW przedstawił zebranym zakres planowanych prac. Według jego informacji remont będzie obejmował 4 elementy: most (planowane jest jego poszerzenie i zmiana struktury), kładkę, przepust oraz ponad 400 m drogi przebudowanej wraz z chodnikami. Podczas realizacji inwestycji ruch lokalny zostanie utrzymany; funkcjonować będzie według wahadłowej sygnalizacji świetlnej, natomiast w godzinach wzmożonego ruchu (7-8, 15-16) ma się odbywać za pomocą sterowania ręcznego. Jak zaznaczył zastępca dyrektora Wielkopolskiego Zarządu Dróg Wojewódzkich Paweł Katarzyński, ruch wahadłowy ma dotyczyć wszystkich pojazdów, bez ograniczeń tonażu. Roboty budowlane będą przebiegać w pracy dwu lub trzymianowej.



foto: www.powiatostrzeszowski.pl

Starosta Lech Janicki zwracał uwagę na zaangażowanie i wolę współpracy samorządów lokalnych z drogowcami w kwestii przebudowy mostu, jednak niepokój samorządowców budzi wizja znacznego obciążenia dróg lokalnych związanego z planowanym wprowadzeniem ruchu wahadłowego. Przede wszystkim ucierpieć może nawierzchnia drogi przez Giżyce w kierunku Zamościa, dlatego dopytywali oni drogowców o możliwości poprawy jej jakości i sugerowali jej umocnienie. Samorządowcy podkreślają, że nie można dopuścić do dewastacji nawierzchni, na której odbywa się ruch lokalny. W związku z tym kierownik projektu zaproponował, aby na tym odcinku ustawić tablice ograniczające tonaż.

Umowa między WZDW a wykonawcą projektu została podpisana 21 maja. Prace mają ruszyć 21 lipca. Termin zakończenia budowy wyznaczono na 30 listopada, a rozliczenie inwestycji ma nastąpić do połowy grudnia. Wartość inwestycji zamyka się w kwocie 5 800 000 zł.

E.P. (źródło: www.powiatostrzeszowski.pl)

OGRODZENIA

Sprzedaż - Montaż

Panele ogrodzeniowe

Siatka ogrodzeniowa

Ogrodzenia palisadowe

Bramy, furtki

Konstrukcje



Pomiar i wycena gratis

Zapraszamy

793 039 071

REA CENTRUM
UBEZPIECZEŃ

Ubezpieczenia:
komunikacyjne
majątkowe
rolne
na życie

Kilka towarzystw
w jednym miejscu

REA TRAVEL
biuro podróży

kredyty
pożyczki

ul. Ostrzeszowska 1/15
63-505 Doruchów
Tel. 605 034 728

ROMAN ZIOMKO
BRUKMAX

- układanie kostki
brukowej
- usługi
koparko-ladowarką

tel. 603 256 904

JULEX
JULIA ZIOMKO

pielęgnacja
i projektowanie ogrodów

tel. 661 178 845

WESELA

ZAJAZD
OSTRZESZÓW

(Za stacją Statoi, wylot na Kępno)
www.zajazdostrzeszow.republika.pl

PROFESJONALNIE
ZA ATRAKCYJNĄ
CENĘ

tel: 607 426 000

Bobaski z naszych stron



Eryk, synek państwa Pauliny i Eliasza Olech z Doruchowa, ur. 07.07.2014 r., waga 3420 g



synek państwa Ewy Szymkowiak-Język i Krystiana Jeżyka z Rudniczyska, ur. 07.07.2014 r., waga 3450 g



Iga, córeczka państwa Agaty i Mariusza Dukiewiczów z miejscowości Kopec, ur. 09.07.2014 r., waga 3350 g



Gabriel, synek państwa Anny i Radosława Maków z miejscowości Kotowskie, ur. 11.07.2014 r., waga 3750 g



Kubuś, synek państwa Doroty i Krzysztofa Stalewskich z Ludwikowa, ur. 10.07.2014 r., waga 3140 g



Nadia, córeczka państwa Marty Paradowskiej i Dariusza Łepka z Olszyny, ur. 11.07.2014 r., waga 3000 g

TAK SZYBKO DORASTAJĄ
ZATRZYMAJ CZAS W FOTOGRAFII!



ZAPRASZAMY
FOTO STUDIO GRAŻYNA NELEG
UL. KOLEJOWA 16
63-500 OSTRZESZÓW
62 730 04 15
WWW.FOTOSTUDIONELEG.PL

ROZWIĄZ I POKOLORUJ NASZE STRONY

Krzyżówka z podwójnym rozwiązaniem

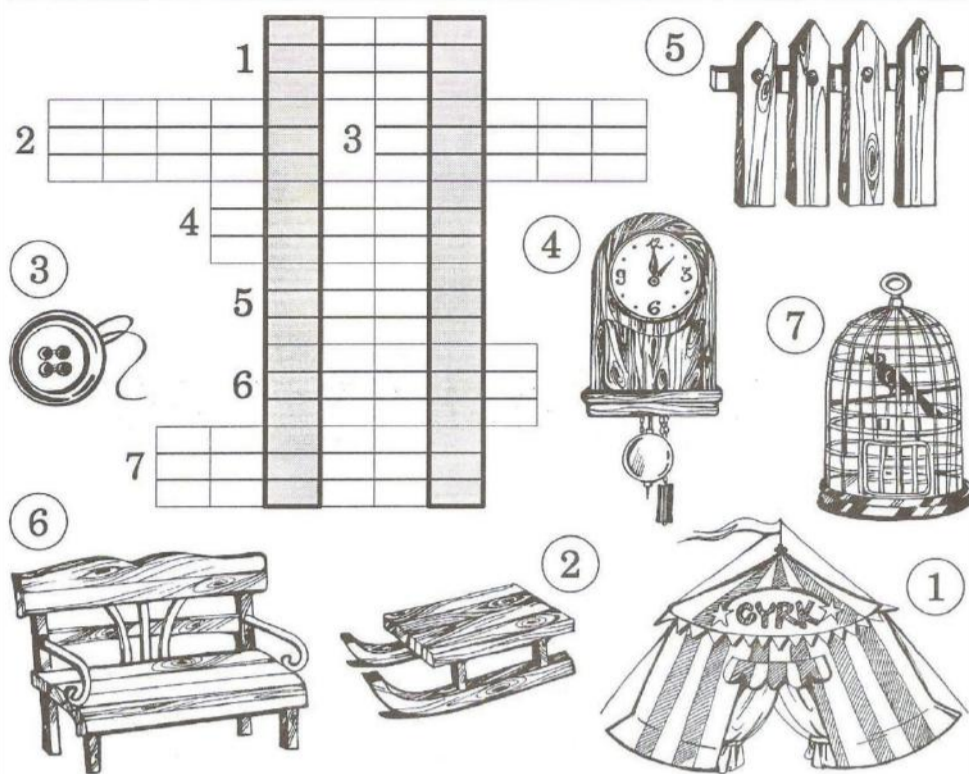

Deser lodowy wygrał Bartek Gwiazda z Wrocławia

Twoje dziecko rozwiązało krzyżówkę?

Wyślij SMS w treści wpisując rozwiązanie oraz imię swojego dziecka poprzedzone prefiksem „lody”, pod nr **7148** (koszt 1 zł + VAT)

Przykładowy SMS: lody.rozwiązanie.Małgosia

Z wszystkich nadesłanych SMS-ów co tydzień wytonimy dziecko, które otrzyma:

Deser lodowy dla dzieci

Fundatorem nagród jest lodziarnia „PICCOLO” mieszcząca się przy ul. Sikorskiego w Ostrzeszowie.

Na Państwa SMS-y czekamy zawsze do poniedziałku (godz. 12.00).

ostrzeszów

Festyn u Misia Uszatka

15 czerwca 2014 r. w Przedszkolu nr 6 im. Misia Uszatka odbył się corocznie organizowany festyn rodzinny połączony z Dniem Matki i Dziecka pod hasłem: „Z Misiem Uszatkiem w świat wartości”.

Na przybyłe przedszkolaki czekało mnóstwo niespodzianek. Na początku dzieci przygotowały dla swoich rodziców występy artystyczne, za które zostały nagrodzone gromkimi brawami. Następnie można było spróbować swo-



Na zakończenie został rozegrany mecz piłki nożnej, w którym zawodnikami byli chłopcy z naszego przedszkola.

Pogoda dopisała, a wszystkie dzieci z uśmiechem na twarzy wracały do domu. Z niecierpliwością czekamy do następnego festynu, już za rok.

Organizatorzy



ich sił w ZUMBIE oraz turnieju tenisowym.

Wiele radości sprawił dzieciom przyjazd karetki pogotowia, straży pożarnej, a także wozu policyjnego. Każdy mógł zasiąść za sterami tych pojazdów, spełniając w ten sposób swoje marzenia.

Imprezę uświetnił również zespół muzyki dawnej działający

przy Fundacji Zabytkom na ratunek Nazaret – Jubilo. Były też dmuchane zamki, malowanie twarzy, kąciki plastyczne, kącik edukacyjny „Bądźmy zdrowi - wiemy, więc działamy” oraz niespodzianki od Misia Uszatka.

Każdy mógł się posilić w kawiarence pysznym ciastem, kawą lub pieczoną kiełbaską z grilla.

OSTRZESZOWSKI IDOL 2014

XIII edycja

KONCERT ćwierćfinał

20 lipca /niedziela/
godz. 16.00

Kąpielisko miejskie OSiR /ul. Kąpielowa/
w razie niepogody - Kinoteatr "Piast"

Organizator



Ostrzeszowskie Centrum Kultury

zaprasza

KINO PIAST REPERTUAR

cyfrowe 3D OSTRZESZÓW od 11. VII do 24. VII



11. VII	PIĄTEK	19.30
12. VII	SOBOTA	19.00
13. VII	NIEDZIELA	19.00
15. VII	WTOREK	19.30
16. VII	ŚRODA	19.30
17. VII	CZWARTEK	19.30

PRODUKCYJA: USA
 CZAS PROJEKCJI: 104 min.
 GATUNEK: DRAMAT, KOMEDIA MUZYCZNA
 CENA BILETU: ulg. 13 zł., norm. 16 zł.
 Wtorek - specjalny seans 12 zł.
 FILMOWE CZWARTEKI Z KAWA
 SEANSE NIEDZIELNE GWARANTOWANE



15. VII	WTOREK	11.00 /2D/	17.30 /3D/
16. VII	ŚRODA	11.00 /3D/	17.30 /2D/
17. VII	CZWARTEK	11.00 /2D/	17.30 /3D/

CZAS PROJEKCJI: 86 min.
 GATUNEK: ANIMACJA, KOMEDIA
 CENA BILETU: 3D ulg. 18 zł., norm. 20 zł.
 Wtorek - specjalny seans 16 zł.
 OKULARY: w cenie 8 zł. / na własność /
 lub 2 zł. / do wypożyczenia / 3 zł.
 Cena za wypożyczenie przy wyjściu z kina
 przy odbiorze okularów



18. VII	PIĄTEK	11.00 /2D/	19.30 /3D/
19. VII	SOBOTA	19.00 /3D/	
20. VII	NIEDZIELA	19.00 /3D/	
22. VII	WTOREK	11.00 /2D/	19.30 /3D/
23. VII	ŚRODA	19.30 /3D/	
24. VII	CZWARTEK	11.00 /2D/	19.30 /3D/

Film wyświetlany w wersji 2D i 3D z dubbingiem
 PRODUKCYJA: USA
 CZAS PROJEKCJI: 165 min.
 GATUNEK: AKCJA, SCI-FI
 CENA BILETU: 3D ulg. 18 zł., norm. 20 zł.
 Wtorek - specjalny seans 16 zł.
 OKULARY: w cenie 8 zł. / na własność /
 lub 2 zł. / do wypożyczenia / 3 zł.
 Cena za wypożyczenie przy wyjściu z kina
 przy odbiorze okularów



REPERTUAR KINA: www.ock.ostreszow.pl

**Bilety trafiają do: Emilii Stawik z Toni
 oraz
 Doroty Ptak z Kuźnicy Grabowskiej**

Mama, tata i ja

Prawdziwie rodzinna atmosfera, plany na ten rok oraz spore osiągnięcia finansowe - to wszystko miało miejsce w niedzielne popołudnie, 6 lipca, na boisku w Siedlikowie. Odbył się tam festyn zorganizowany przez Zarząd Powiatowy PSL oraz Zarząd LZS Siedlików.

W kalendarz imprez odbywających się w Siedlikowie wpisał się festyn rodzinny, organizowany już od kilku lat. W tym roku pod hasłem „Mama, tata i ja”. Jak zwykle nie zawiedli ani mieszkańcy, ani goście, którzy licznie przybyli na miejscowe boisko, by wspólnie



Siedlikowa zrobić. W tym roku Zarząd LZS Siedlików pozyskał

zyskał aż 175 tys. zł na boisko w Siedlikowie. Jak o sobie mówią: „Jesteśmy jak Wielka Orkiestra



świętować. Organizatorzy zadbali o dobrą zabawę każdego uczestnika. Były darmowe atrakcje dla dzieci, rodzinny turniej i mecze piłki nożnej.

Festyn ten to nie tylko okazja do spędzenia miło czasu, ale i do zaczerpnienia informacji. W tym przypadku o tym, co udało się dla

Świątecznej Pomocy”. Kolejnym ważnym elementem jest mający powstać jeszcze w tym roku plac zabaw przy boisku, za sprawą konkursu jaki wygrała tamtejsza szkoła podstawowa. Będzie on ogólnodostępny dla dzieci z Siedlikowa, jak i okolic.

Przy okazji festynu odbył się turniej piłki nożnej, w którym trzecie miejsce zdobył zespół z Niedźwiedzia, drugie miejsce A-klasowa drużyna - LZS Doruchów, natomiast „niezbyt gościnnie” okazała się miejscowa drużyna z Siedlikowa, zdobywając pierwsze miejsce i puchar. Jednak wszystkim drużynom należały się brawa za trud rywalizacji.

Niedzielne popołudnie przy piwku, kiełbasce i dobrej muzyce mieszkańcy Siedlikowa z pewnością mogą zaliczyć do udanych i spędzonych w miłym gronie swoich sąsiadów, znajomych i rodzin, a planowane inwestycje i zadania mogą tylko cieszyć.

M.L.

ZAWIADOMIENIE

Zarząd Klubu Piłkarskiego VICTORIA Ostrzeszów informuje, że dnia 15 lipca br. (wtorek) o godz. 18.00 na Stadionie Miejskim w Ostrzeszowie odbędzie się mecz towarzyski VICTORIA Ostrzeszów – OSTROVIA Ostrów Wlkp. Wszystkich kibiców i sympatyków serdecznie zapraszamy. Wstęp wolny.

PANEL PODŁOGOWY dąb dakota AC4

24⁹⁰ /m² + listwa GRATIS

Już od 17.07.2014 r.

FACHOWIEC
 Podłoga Ściana Drzwi Dywany

Myje 22B (koło Ostrzeszowa)
 62/ 732 00 89

25 lat na rynku

OPONY KOSIK BRALIN

Zbigniew i Paweł

- Opony do kombajnów i maszyn rolniczych nowe i używane
- Serwis klimatyzacji naprawa napełnienie i odgrzybianie **RABAT 20%**
- Opony ciężarowe duży wybór niskie ceny
- **Bezpłatny** przegląd samochodu przed wyjazdem na wakacje
- Geometria kół wymiana oleju tarcz i klocków hamulcowych

Najniższe ceny w regionie, miła i fachowa obsługa

Tel. 62 78 12 740,
 606 682 995

biuro@opony-kosik.pl
www.opony-kosik.pl

Raty

NASZE STRONY
 ostrzeszowskie

Wydawca:
 Beata Daszczyk,
 ul. gen. Sikorskiego 30,
 63-500 Ostrzeszów

ADRES REDAKCJI: ul. Sikorskiego 30 w Ostrzeszowie; tel: 533 600 655
 CZYNNIA: Od pon. do pt.: 8.00 – 15.00, z wyjątkiem wtorku
 DRUK: Polskapersse SP z.o.o., Drukarnia Wrocław ul. Kolejowa 7,
 55-075 Bielany Wrocławskie
 REDAKTOR NACZELNA: Beata Daszczyk
 REDAKCJA W SKŁADZIE: Ewa Pilarczyk (redaktor prowadząca),
 Magdalena Lipińska (dziennikarka), Łukasz Kapala (redaktor graficzny),
 Jan Jangas (dziennikarz), Sylwia Krawczyk (specjalista ds. kontaktów z kontrahentami)

BIURO REKLAM: reklama@naszestrony.info.pl
 BIURO OGŁOSZEŃ: 533 600 655, ogloszenia@naszestrony.info.pl
 STRONA INTERNETOWA: www.naszestrony.info.pl
 PROFIL NA FACEBOOKU: www.facebook.com/NaszeStronyOstrzeszowskie
 DZIENNIKARZE OBYWATELSKY: Lech Graf, Wiesław Kaczmarek, adwokat Paweł Wala

Redakcja zastrzega sobie prawo decyzji o druku nadesłanych materiałów, dokonywania skrótów i adiacji tekstów oraz listów nadesłanych do Redakcji. Za treść zamieszczanych reklam, ogłoszeń i listów Redakcja nie ponosi odpowiedzialności. Materiałów nie zamówionych nie zwracamy. Wzory i projekty reklam pozostają własnością Redakcji.

Czy w galeriach handlowych można dobrze spędzić czas?



Angelika Puchala,
pracuje za granicą

Raczej tak. W dzisiejszych czasach praktycznie w każdym większym mieście jest galeria. Na dodatek zabiegane społeczeństwo, które nie ma czasu zrobić zakupów w tygodniu, z chęcią wybiera się w miejsce, gdzie wszystko jest pod ręką. Nie trzeba biegać po całym mieście, żeby kupić potrzebne rzeczy. Poza tym w takich miejscach są też inne udogodnienia, jak kino czy gabinety kosmetyczne. Także można za jednym wyjazdem załatwić wszystko. Co nie oznacza, że na wartości tracą mniejsze sklepy, gdzie zawsze można liczyć na świeże warzywa czy wędliny.

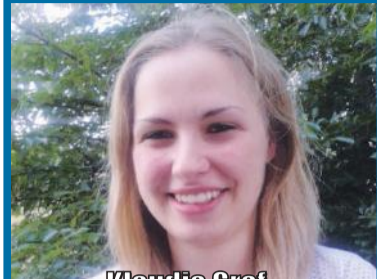

Klaudia Grał,
tegoroczna maturzystka

Czy dobrze, do końca nie jestem pewna. Na pewno można kupić wszystko w jednym miejscu, jednak z reguły jest tak, że ludzie poświęcają na zakupy niedziele, zamiast np. odpoczywać z rodziną nad wodą czy wspólnym spacerze. Niestety, takie czasy nastąpiły, że wszystko odbywa się w biegu, a i ludzie są wygodni. Wolą poświęcić dzień wolny, bo w inne dni nie mają czasu. Prawdą jest, że w galeriach można kupić niektóre rzeczy taniej, ale trzeba też uważać na tzw. promocje, które w rzeczywistości nimi nie są. Triki handlowe na które wielu się nabiera. Potem się okazuje, że jednak w tradycyjnym sklepie jest taniej.



Danuta Przybył,
emerytka

Pewnie tak, ale na wszystko trzeba mieć pieniądze i siły, by biegać po tych wszystkich sklepach. Czasem lepiej iść do swojego ulubionego osiedlowego kiosku i tam się zaopatrzyć np. w świeże owoce i warzywa. I to bez kolejek i tego całego tłoku pędzących ludzi. Galerie są raczej dla ludzi młodych, którym brakuje czasu na zakupy. Wtedy np. wspólnie z rodziną wyjeżdżają w niedzielę do dużego miasta i załatwiają to, czego nie udało im się zrobić w tygodniu. Dzieci mogą iść do kina albo MC'Donald's a rodzice w tym czasie kupują. Także jak kto woli.

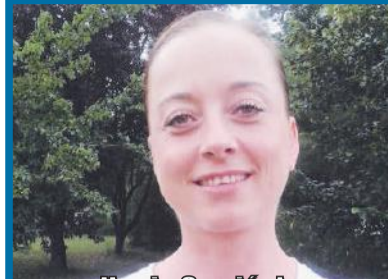

Hanna Sowińska,
księgowa

Uważam, że tak. Galerie mają wiele plusów. W jednym miejscu jest dużo sklepów, można więc przebierać w oferowanym towarze. Nie tak jak w małych miastach gdzie jest ich kilka, nie zawsze dobrze zaopatrzonych, poza tym z wygórowanymi cenami. Jadąc do galerii w sezonie wyprzedaży można kupić wiele tanich rzeczy, w dodatku firmowych. Nie raz kupując coś na targu płaci się tyle samo co w galerii, a ubranie „z placu” już po pierwszym praniu staje się szmatką. Poza tym w galeriach są też kawiarenki, więc można po zakupach usiąść ze znajomymi i odpocząć przy dobrej kawie i ciście.



Katarzyna Szeleszczyk,
opiekun medyczny

Wszystko zależy od tego, jak kto ma gruby portfel. Jeśli ktoś ledwo wiąże koniec z końcem wtedy wiadomo, że wybierze sklep w swoim mieście, a nie pojedzie do galerii. Żeby jechać tam na zakupy, trzeba dysponować odpowiednią gotówką. Może nie tyle chodzi o ceny, ale o okazje. Wszystko chciałoby się kupić, bo niby taniej. Szczególnie kobiety są podatne np. na wyprzedaże. Tak samo chcąc zrobić zakupy w markecie, też trzeba mieć więcej pieniędzy, bo nikt nie pojedzie np. po kilogram cukru. Także wszystko rozbija się o pieniądze. Jeśli są, wtedy w każdym miejscu można miło i dobrze spędzić czas, a nie martwić się o każde wydane 10 zł.



ULOTKA A6
5 000 szt
200 zł



GADŻETY
REKLAMOWE
OD 1,50 zł



AGENCJA REKLAMOWA
ul. Gen. Sikorskiego 30
Ostrzeszów
tel. 607 245 705

mediart.ostreszow@gmail.com

BANERY
33zł/m²



NOTESY
FIRMOWE A6
80 BLOKÓW
PO 50 KARTEK
220 zł



KOLPORTAŻ
ULOTEK
5gr/szt



WIZYTÓWKI
500 szt
120 zł



MIEJSCA REKLAMOWE W CAŁYM POWIECIE

M Domy i mieszkania w Wieruszowie przy ul. Kordeckiego w promocyjnej cenie!
tel. 605 444 682 www.malikdevelopment.pl **2700zł/m²**

W **WICE** Projekty
Damian Witek
Układanie kostki brukowej i granitowej
Drogi / Podjazdy / Parkingi
Ścieżki / Schody / Tarasy
Usługi koparko-ladowarką
tel. 665 361 347

W **Wróżka Debora odkrywa tajemnice 2014 roku**
Zadzwoń do mnie: **708-777-952**
Napisz do mnie SMS o treści:
DEBO. Twoje pytanie
na numer **72023**
SMS - 2,46 zł z VAT, Minuta - 4,92 zł z VAT
www.wrozka.com.pl

SZPACHLOWANIE
GIPSOWANIE
MALOWANIE
tapetowanie, podwieszane sufity, suche zabudowy, adaptacja poddaszy, murowanie, panele ściienne i podłogowe, montaż drzwi, okien i parapetów, obróbka i wiele innych
SZYBKO, TANIO I SOLIDNIE!
tel. 665 288 014